

TWIN FRESH

DECENTRALE VENTILATIE MET WARMTERECUPERATIE
99.TWFRESH



Beschrijving:

Decentraal ventilatietoestel met warmterecuperatie door middel van een warmtewisselaar. De toestellen worden in buitenmuur geplaatst en zorgt voor directe verse lucht voor de kamer waar het toestel zich in bevind.

Kenmerken - voordelen:

- Ingebouwde LED sensor om de helderheid aan te passen naar nachtmodus.
- Geruisloze werking ideaal voor leefruimten.
- Laag energieverbruik voor continu ventileren.
- Afstandsbediening of bediening via smartphone (optioneel)
- Zeer eenvoudige installatie zonder gebruik te hoeven maken van extra luchtkanalen.
- Hoog rendement tot 88%
- Aan/uit schakelaar
- 3 snelheden regelbaar
- Feest modus: tijdelijke hoge stand voor 3 of 4 uren.
- Nachtmodus: lage stand modus mogelijk voor 's nachts
- Vocht gestuurde modus mogelijk.
- Indicatie filter vervangen
- Communicatie master/slave tussen 4 ventilatietoestellen mogelijk.

Werking:

Ventilatie modus: de ventilator draait ofwel in de luchtafvoermodus ofwel in de luchttoevoermodus met een ingestelde snelheid.

In deze modus werken sommige ventilatoren in het netwerk in de luchttoevoermodus en de andere in de luchtafvoermodus, afhankelijk van de stand van DIP-schakelaar nr. 3 (zie "Ventilatorbedrijfsmodi instellen met DIP-schakelaars").

Boost modus: als relatieve vochtigheid wordt overschreden of het NO-contact van de externe relaissensor wordt gesloten, schakelt de ventilator naar de derde snelheid, totdat de sensoren naar hun standaardsnelheid overschakelen en de Boost-uitschakeltimer afloopt.

Regeneratie modus: de ventilator draait in twee cycli van elk 70 seconden met regeneratie van warmte en vochtigheid.

Cyclus I. Warme muffe lucht wordt uit de kamer gezogen en stroomt door de keramische wisselaar, die geleidelijk warmte en vochtigheid absorbeert. Na 70 seconden, wanneer de keramische wisselaar warm wordt, schakelt de ventilator over op de luchttoevoermodus.

Cyclus II. Verse buitenlucht stroomt door de keramische regenerator, absorbeert geaccumuleerd vocht en wordt opgewarmd tot de kamertemperatuur.

Na 70 seconden, wanneer de keramische wisselaar is afgekoeld, schakelt de ventilator over naar de luchtafvoermodus en wordt de cyclus hervat.

Het startinterval van een specifieke ventilator is afhankelijk van de stand van DIP-schakelaar nr. 3. Als er twee ventilatoren - een even aantal in een even aantal zijn geïnstalleerd, moeten ze zo worden ingesteld dat ze in tegengestelde draairichting werken. Terwijl de ene ventilator lucht toevoert, zuigt de andere de lucht af.

Bijkomend: Bij gelijktijdige activering van verschillende werkingsmodi die elkaar uitsluiten, selecteert de ventilator de modus volgens de volgende prioriteit:

1. Timer nachtmodus of timer feestmodus
2. Stand-by
3. Boost
4. Standaard bedrijfsmodus

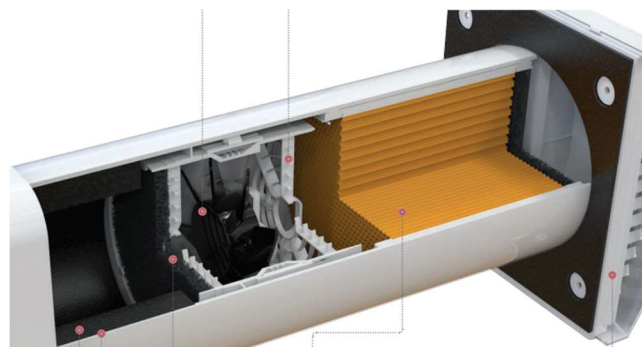

Opties/toebehoren:

- Model met wit binnenrooster (art.nr. 99.TWFRESHWHITE)
- Model met zwart binnenrooster (art.nr. 99.TWFRESHBLACK)



- Filterset (art.nr. 99.TWFRESHFILSET)

Technische informatie:

Model	TwinFresh Atmo		
Snelheid	I	II	III
Voltage [V/40 (60) Hz]	100-240 / 50-60		
Vermogen [Watt]	1.7	3.0	4.3
Stroomsterkte [A]	0.03	0.04	0.05
Q max in ventilatie modus [m ³ /h]	15	35	50
Q max in regeneratie modus [m ³ /h]	8	15	25
SFP [W/l/s]	0.82	0.72	0.62
Filter	ISO Coarse >50% (G3) (ISO Coarse >60% (G4), ISO ePM1 60% (F7) optional)		
Luchttemperaturen [°C]	-20...+40		
Geluidsdruk niveau op 1m afstand [dBA]	20	30	36
Geluidsdruk niveau op 3m afstand [dBA]	11	21	27
Geluidsdrukdemping buiten volgens volgens DIN EN 20140 [dBA]	40/44		
Rendement warmterecuperatie	Tot 88%		
Beschermingsklasse	IP24		

Specific energy consumption [SEC] [kWh/(m ² .a)]	koud		gemiddeld		warm	
	-78.2	A+	-38	A	-15	E
Type ventilatie	Bidirectioneel					
Type regeling	3 snelheden					
Type warmterecuperatie	regeneratief					
Thermisch rendement warmterecuperatie	74%					
Q max [m ³ /h]	35					
Specific fan power [SFI]	0.063					

Afmetingen:

