

99.BKM-rechthoekig - NL

Manuele brandkleppen rechthoekig



Beschrijving:

Een brandklep is een afsluiter in het kanalsysteem van een luchtbehandelingsinstallatie, die de verspreiding van brand en verbrandingsproducten van het ene brandcompartiment naar de andere voorkomt door het luchtkanaal af te sluiten.

Technische kenmerken:

- brandkleppen van 100x100 tot 1000x1500 mm
- CE gecertificeerd volgens EN 15650
- getest volgens EN 1366-2
- geclassificeerd naar EN 13501-3+A1
- brandklassen tot EI 120 S
- luchtdichtheid behuizing klasse C volgens EN 1751
- lekkage klepblad klasse 2 volgens EN 1751
- corrosieklasse volgens EN 15650
- klepaandrijving mechanisch
- Maximale lichtsnelheid (geopende klep) 12 m/s en een drukverschil van 1200 Pa
- Optioneel: eindloopschakelaar

Afmetingen:

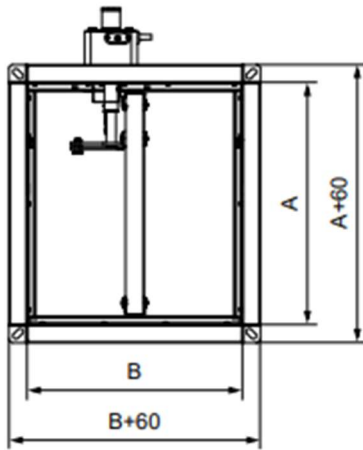

1. Behuizing
2. Handbediening
3. Klepblad
4. Inspectie opening deksel
5. Sensorsticker
6. Opening voor lens

- * X=14 (A<160 or B<160)
- * X=23 (AxB≤500x400)
- * X=36 (AxB>500x400)

