

99.BKM-rond - NL

Brandklep met manuele ontwapening



Beschrijving:

Een brandklep is een afsluiter in het kanalsysteem van een luchtbehandelingsinstallatie, die de verspreiding van brand en verbrandingsproducten van het ene brandcompartiment naar de andere voorkomt door het luchtkanaal af te sluiten.

Technische kenmerken:

- brandkleppen van \varnothing 100 tot \varnothing 800 mm
- CE gecertificeerd volgens EN 15650
- getest volgens EN 1366-2
- geclassificeerd naar EN 13501-3+A1
- brandklassen tot EI 120 S - 500 Pa
- luchtdichtheid behuizing klasse C volgens EN 1751
- lekkage klepblad klasse 3 volgens EN 1751
- corrosieklasse volgens EN 15650
- cyclus klasse C 10 000 volgens EN 15650
- klepaandrijving mechanisch
- Maximale lichtsnelheid (geopende klep) 12 m/s en een drukverschil van 1200 Pa
- Optioneel: eindloopschakelaar

Afmetingen:

Ø100-315

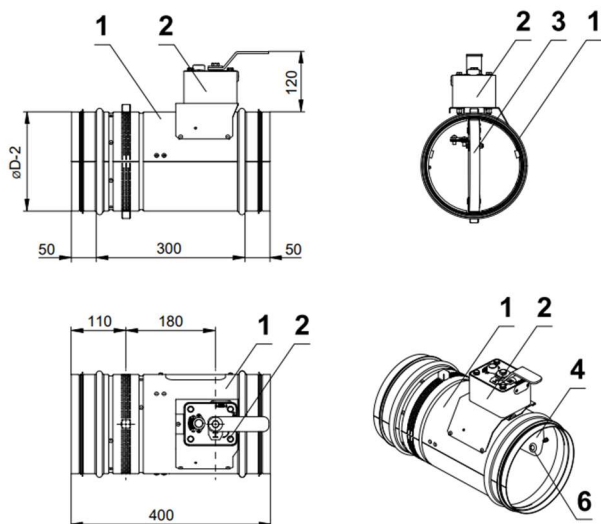

- | | |
|----|--------------------------|
| 1. | Behuizing |
| 2. | Handbediening |
| 3. | Klepblad |
| 4. | Inspectie opening deksel |
| 5. | Sensorsticker |
| 6. | Opening voor lens |

Ø355-500

Ø500-800

